

TEC364WP 9kg

Asciugatrici T1 a pompa di calore:

9 kg | DirectSensor | Miele@home | EcoDry | FragranceDos



- Cura delicata della biancheria XL con cesto a nido d'ape 9 kg
- Comando app completo della tua asciugatrice con Miele@home*
- EcoDry assicura una resa efficiente per l'intera durata dell'asciugatrice**
- FragranceDos per una biancheria che profuma di fresco dopo l'asciugatura***
- PerfecDry assicura una biancheria mai troppo umida o troppo asciutta

* Offerta digitale aggiuntiva di Miele & Cie. KG. Tutte le applicazioni intelligenti sono consentite grazie al sistema Miele@home. In base al modello e al paese le funzionalità possono variare.

** Brevetto: EP 2 455 537

*** Brevetto: EP 2 431 516



Codice EAN: 4002516607786 / Numero di materiale: 12129400 /
Vecchio numero di materiale: 12EC3642I

Struttura	
Posizionabile a colonna	•
Side-by-side	•
Inseribile sotto un piano di lavoro	•
Incasso sottopiano	•
Incernieratura sportello	sinistra
Tipologia	
Marca prodotto	T1 Chrome Edition
Asciugatrice a pompa di calore	•
Design	
Colore elettrodomestico	bianco loto
Colore pannello comandi	bianco loto
Design sportello	Bianco loto
Colore selettore	Bianco loto
Versione pannello	diritto
Comandi	Selettore
Display	DirectSensor bianco, 7 seg.
Risultato di asciugatura	
Asciugatura perfetta PerfectDry	•
Sistema di profumazione FragranceDos	•
Inversione rotazione intelligente del cestello	•
Trattamento delicato biancheria	
Cestello a nido d'ape	•
Carico in kg	9,0
Comfort d'uso	
Connessione a Miele@home	•
Posticipo avvio max. 24h	•
Indicazione durata residua	•
Indicazione avanzamento programma	No
Illuminazione cestello	LED
Contenitore acqua di condensa	•
Scarico integrato della condensa	•
AddLoad	•
Efficienza e sostenibilità	
Classe di efficienza energetica (A+++ – D)	A++
Consumo di corrente elettrica annuo in kWh	225
Durata nel programma standard in min	215
Rumorosità nel programma Cotone a pieno carico in db(A) re1pW	66
Classe di efficienza di condensazione	A
Consumo di corrente elettrica nel programma standard Cotone 60°	1,92
Tecnologia EcoDry	•
Scambiatore di calore non soggetto a manutenzione	•
Motore Inverter con tecnologia ProfiEco	•
Programmi di asciugatura	
Cotone	•
Cotone freccia	•

TEC364WP 9kg

Asciugatrici T1 a pompa di calore:

9 kg | DirectSensor | Miele@home | EcoDry | FragranceDos



Codice EAN: 4002516607786 / Numero di materiale: 12129400 /

Vecchio numero di materiale: 12EC3642I

Delicati	•
Lava/Indossa	•
Camicie	•
Trattamento lana	•
Express	•
Impermeabilizzare	•
Lenzuola	•
Aria calda/DryFresh	•
Opzioni asciugatura	
Fase anti piega	•
Delicato plus	•
Segnale acustico	•
Qualità	
Centine soft	•
Sicurezza	
Blocco codice PIN	•
Spia "Vuotare contenitore"	•
Spia "Pulire filtro"	•
Interfaccia ottica	•
Dati tecnici	
Misure in mm (larghezza)	596
Misure in mm (altezza)	850
Misure in mm (profondità)	640
Profondità elettrodomestico a sportello aperto in mm	1054
Peso in kg	52
Assorbimento massimo in kW (modalità più energivora)	1,10
Tensione in V	220-240
Protezione in A	10
Frequenza in Hz	50
Lunghezza del cavo di alimentazione in m	2,0
Chiusura ermetica	•
Tipo di liquido refrigerante	R290
Quantità di liquido refrigerante in kg	0,11
Potenziale effetto serra liquido refrigerante in CO ₂ e	3
Potenziale effetto serra apparecchio in CO ₂ e	0,33
Sostituire luci	Assistenza tecnica
Accessori in dotazione	
1 profumatore in omaggio	•
Buono per il secondo profumatore	•

TEC364WP 9kg

Asciugatrici T1 a pompa di calore:

9 kg | DirectSensor | Miele@home | EcoDry | FragranceDos

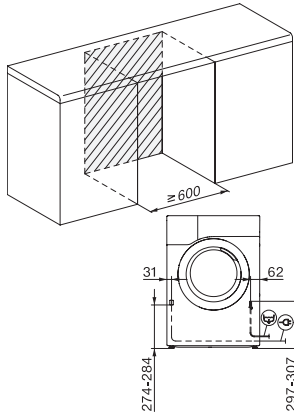

T1 installation drawing, slanted facia or straight facia, measures in mm

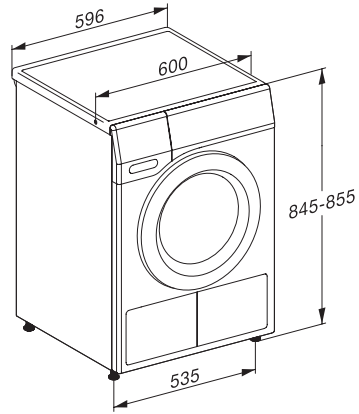

T1 drawing, slanted facia or straight facia, measures in mm

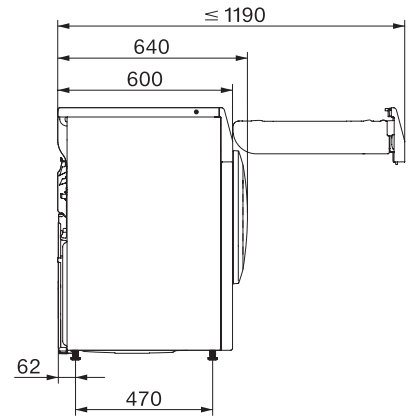

T1 drawing, slanted facia or straight facia, without porthole, measures in mm

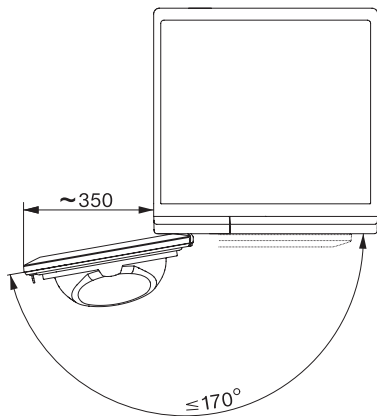

T1 drawing, slanted facia or straight facia, measures in mm